



Компания Omnia Plastica с 1950 года преобразовывает пластиковые материалы для экструзии и инъекционного прессования.

40 лет назад мы одними из первых начали экструдировать полуфабрикаты. Производство прутковых заготовок и пластин дополнилось на сегодняшний день полной гаммой размеров



и материалов экструзии как промышленных, так и высокой технологии. Сегодня мы производим технические полуфабрикаты в пластинах и прутьях из PA6, PA66, PA6+GF, PA6+PA66, POM, PP, PE, PEEK, PC, PET, PVDF и других.



На протяжении более 30 лет производим каски и аксессуары для мотошлемов, спортивных и защитных шлемов. Даже если не производим и не продаём готовые шлемы, мы занимаемся производством всех их компонентов.



Разрабатываем, проектируем и производим штампы для инъекции касок, козырьков и компонентов в соответствии с чертежами наших клиентов и необходимыми техническими характеристиками.

Производим штампованные каски из термопластики, козырьки со специальной обработкой против царапин и тумана, а также компоненты, используя штампы наших

клиентов или спроектированные и реализованные нашими отделами.

Кроме того, мы работаем в сфере продукции для органов охраны общественного порядка, например, полицейские щиты, шлемы для пожарников, мотошлемы для полиции.



Можем разработать, а также имеем каталог материалов для железных дорог.

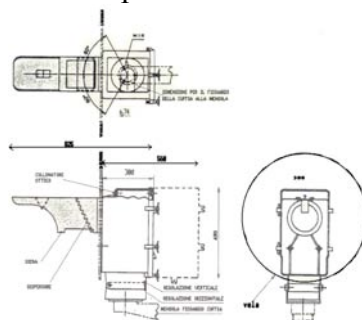

Для получения дополнительной информации можете посетить наши сайты [www.omniplastica.it](http://www.omniplastica.it) и [www.optivision.it](http://www.optivision.it) или отправить e-mail [info@omniplastica.it](mailto:info@omniplastica.it).